

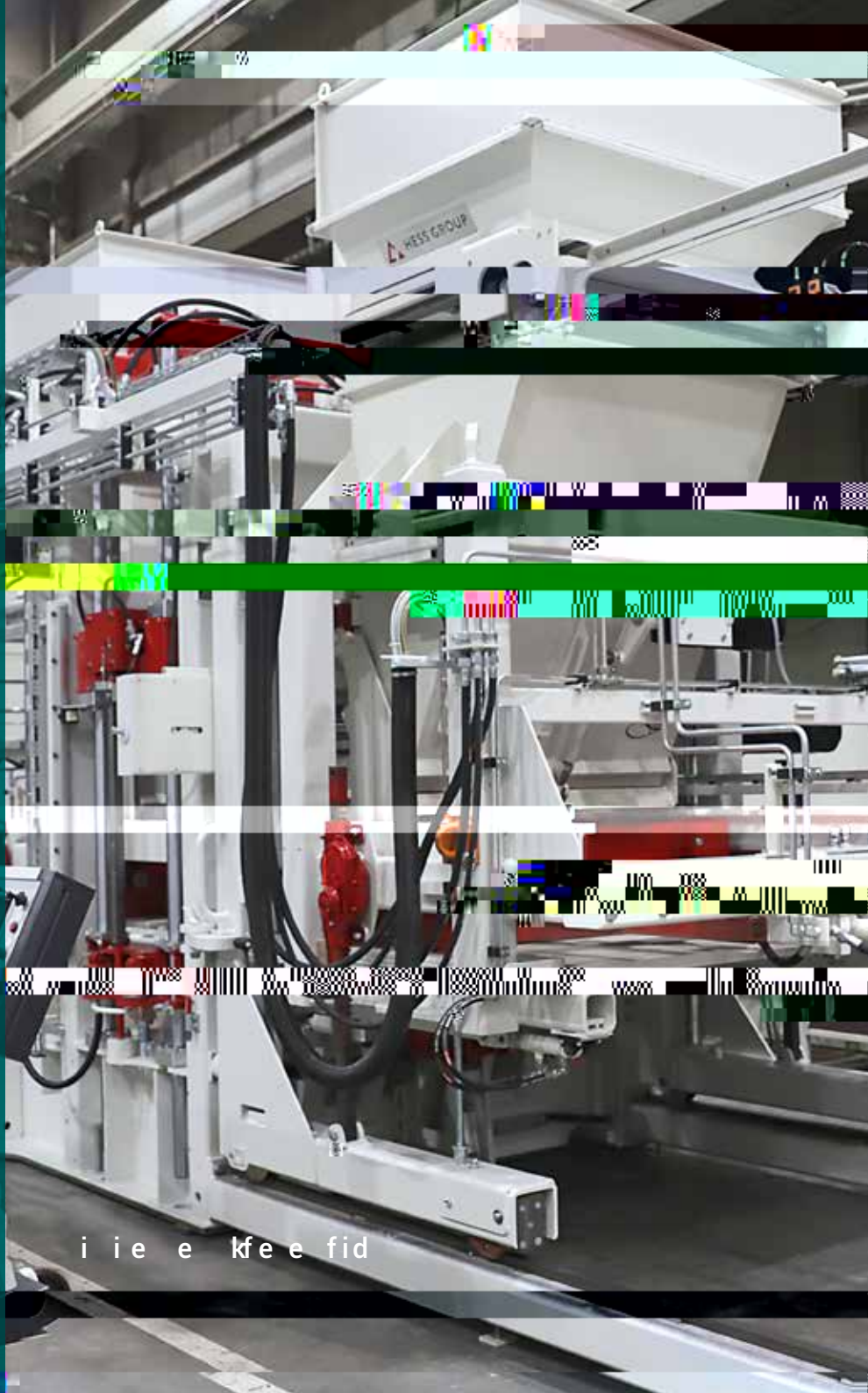

HESS GROUP



BETONSTEINMASCHINE

RH 600-3

RH 500-3

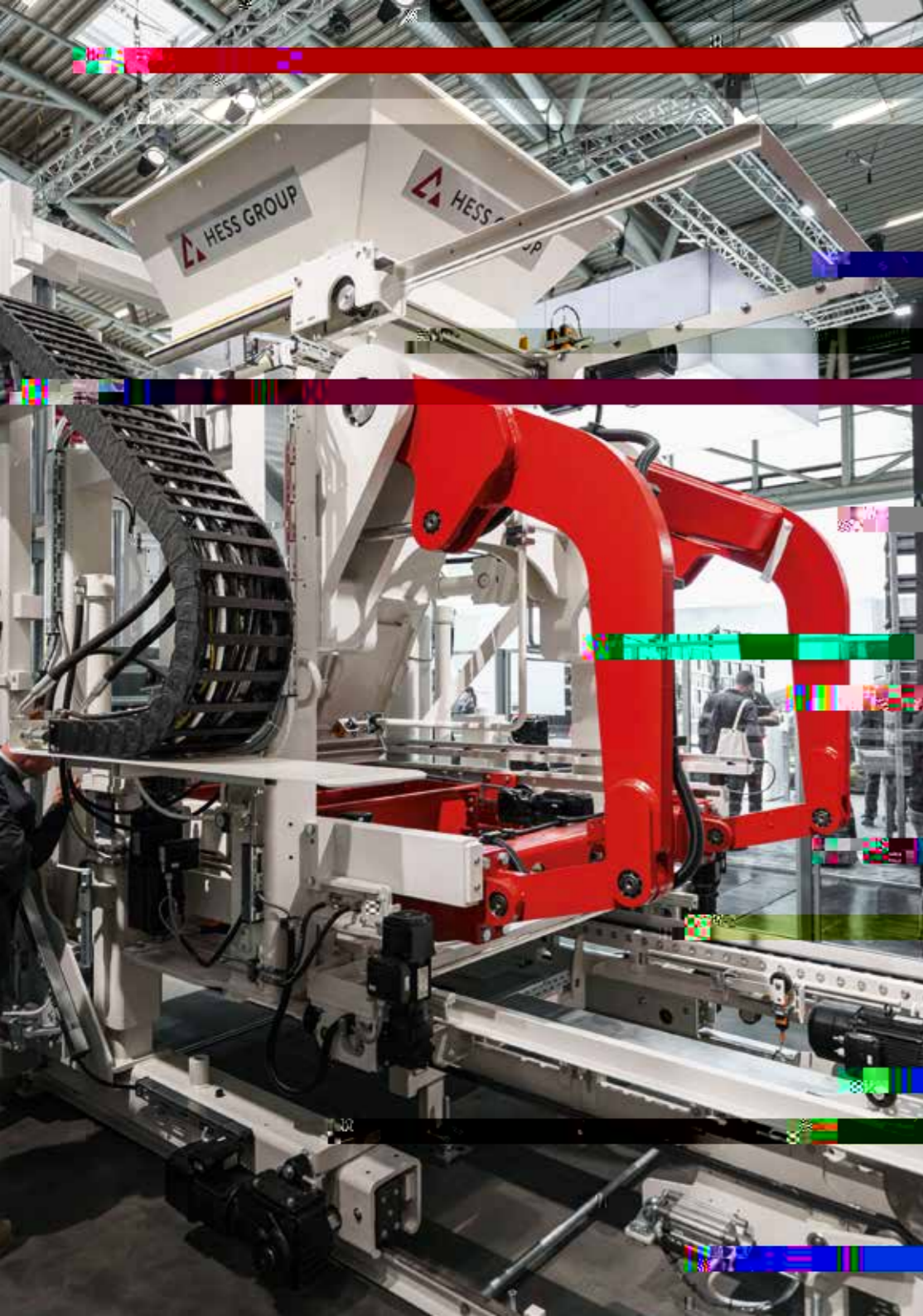

UNSER UNTERNEHMEN

WER IST HESS GROUP?

MISCHER, FÖRDERTECHNIK,
BETONSTEINMASCHINEN UND
VERPACKUNGSANLAGEN

Unsere Leidenschaft ist die Entwicklung von technisch überlegenen Maschinen zur Produktion, Verarbeitung und Förderung von hochwertigen Betonerzeugnissen – und das seit 1948.

Als Treiber von neuen nachhaltigen Innovationen und ei-



UNSERE VISION

Es ist unser Bestreben, in enger Zusammenarbeit mit unseren Kunden neue Marktbedürfnisse zu entdecken und zu schaffen, für die wir Lösungen entwickeln, die uns und unsere Kunden zu innovativen Vorreitern in der Betonsteinbranche machen.

Gif l bk

Jedes unserer Produkte wird speziell nach den Bedürfnissen unserer Kunden entwickelt. Unsere Betonsteinanlagen zeichnen sich durch ihre Langlebigkeit und Zuverlässigkeit aus und können selbst nach Jahren noch mit modernster Technologie aufgerüstet werden.

K d

Offene und ehrliche Kommunikation ist uns wichtig. Wir arbeiten zusammen und entwickeln Lösungen und Ergebnisse im Team sowie über Abteilungsgrenzen hinweg.

UNSERE MISSION

Wir befähigen unsere Kunden – gemeinsam mit uns – die besten Betonsteine effizient zu produzieren. Dabei stehen die folgenden 4 Faktoren im Vordergrund:

Bl e e

Unsere Kunden stehen im Mittelpunkt unseres Handelns. Wir sind ein verlässlicher und ehrlicher Partner, der gemeinsam mit ihnen die digitale Zukunft unserer Branche gestaltet.

e m l e e

Jeder von uns hat hohe Ansprüche an sein persönliches Arbeitsergebnis. Verantwortung für das eigene Handeln zu übernehmen und Fehler als Chancen zur Verbesserung zu sehen, ist Teil unserer Kultur.

UNSERE WERTE

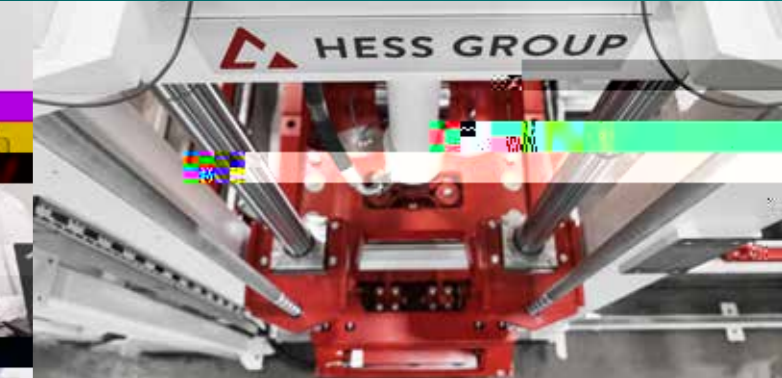

Hi k k

Für uns bedeutet Qualität, Langlebigkeit und Zuverlässigkeit mit modernster Technologie zu vereinen.

eefmkfe

Innovation heißt für uns, den Markt technologisch zu prägen. Durch ständige Weiterentwicklung wie die Erhöhung des A



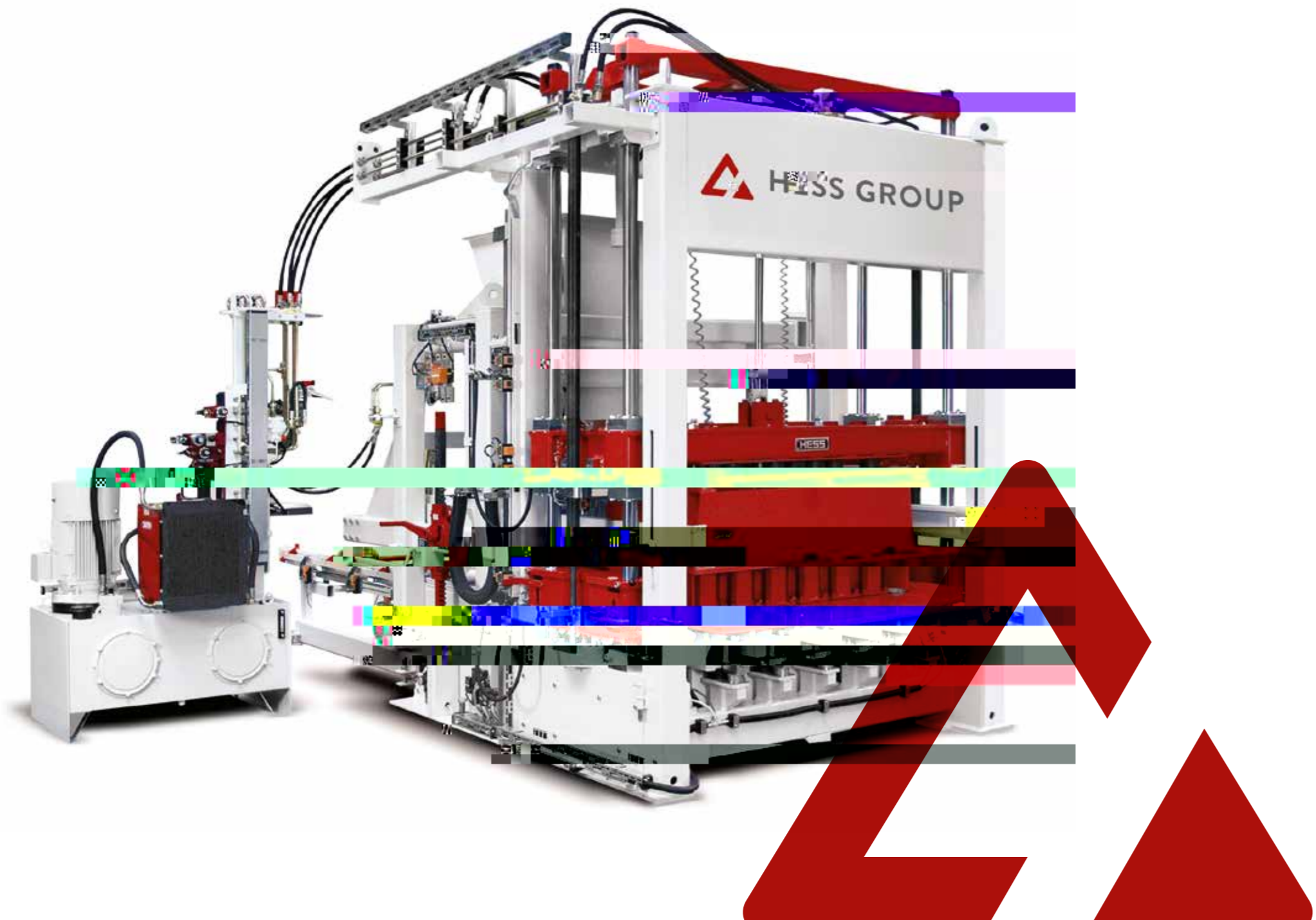

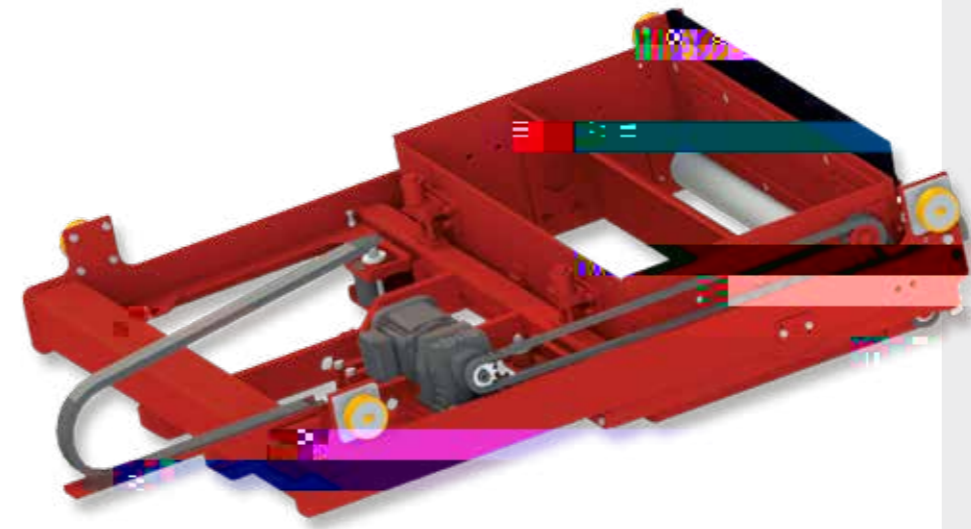

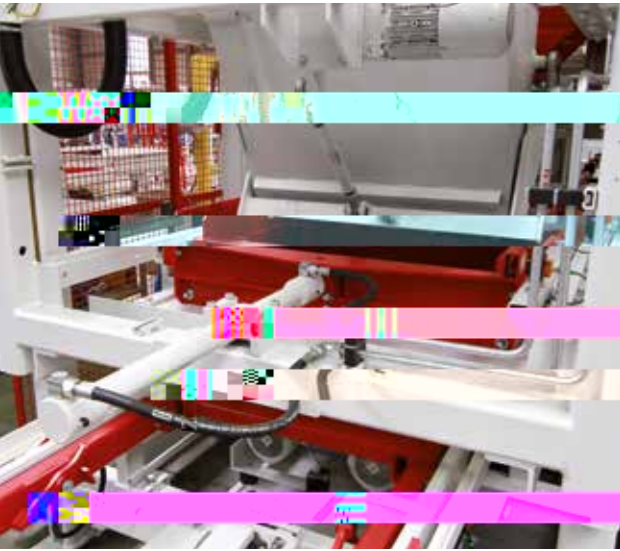

**WIR
BRINGEN
BETON
IN FORM.**



BETONSTEINMASCHINE
RH 500-3

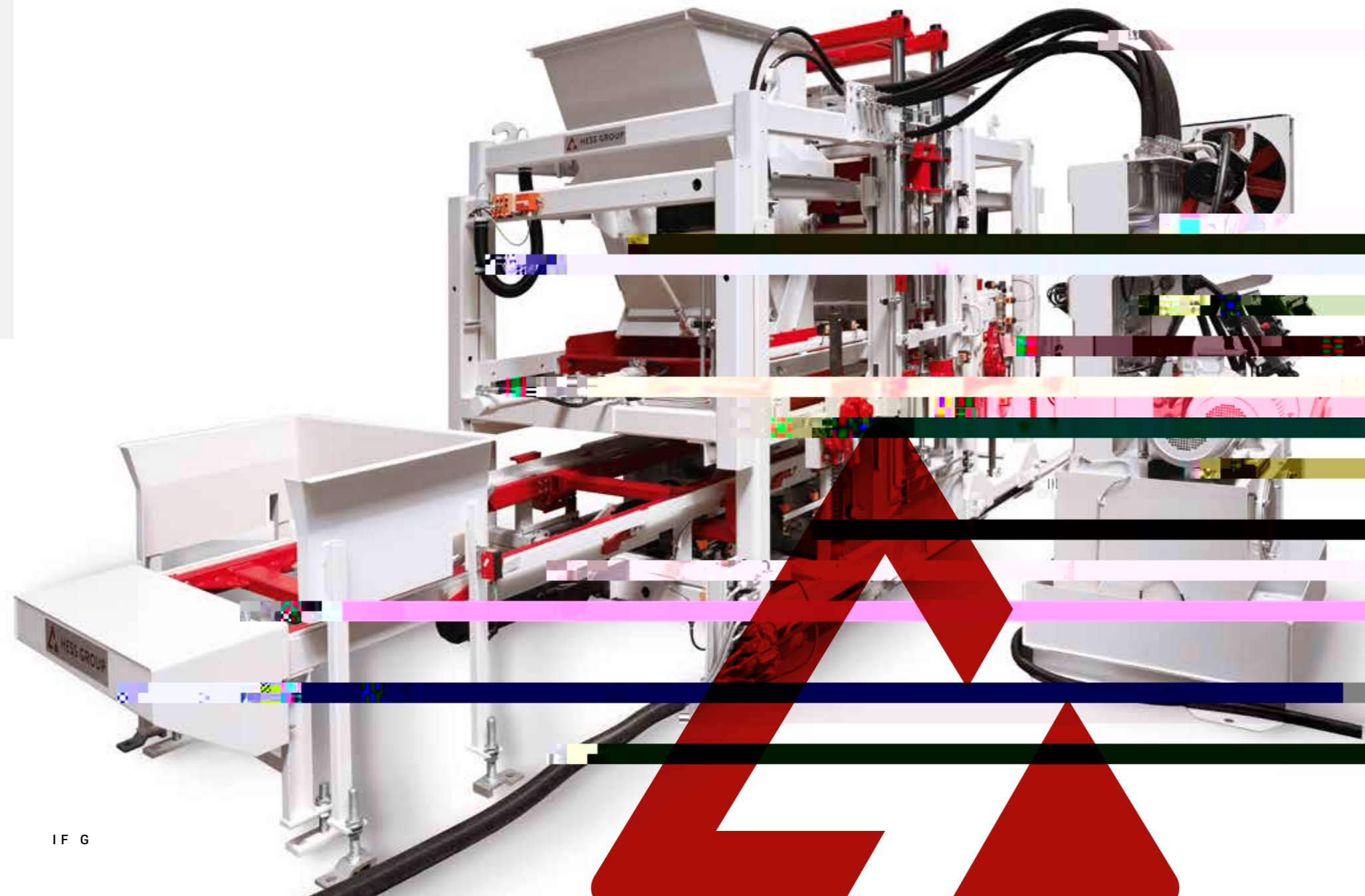

HESS RH 500-3

KOMPAKTE BAUWEISE - BREITES SORTIMENT

Die kompakte Bauart, eine robuste Auslegung sowie hochwertige Komponenten kennzeichnen die RH 500-3. Sie ist überall dort universell einsetzbar, wo es auf die zuverlässige Fertigung von Platten, Pflastersteinen, Hohlblocksteinen, Bordsteine und ähnlichen Betonprodukten ankommt. Mit einer Fertigungshöhe von 25 bis 300 mm wird dabei ein umfangreiches Produktspektrum ermöglicht.

Die RH 500 wird seit Mitte der 1990er stetig weiterentwickelt und befindet sich nun in der 3. Generation: die RH 500-3.

Fertigungsunterlage [mm]		1.200 x 670
Fertigungsfläche [mm]		1.100 x 620
Min. Produkthöhe [mm]		25
Max. Produkthöhe [mm]		300
Maschinengewicht in VA-Ausführung [kg]		7.700
Pflasterstein 10 x 20 x 5 cm ohne Vorsatz	Taktzeit [s]	17
	m ² in 8h	863
	Anzahl Steine/Form	30
Pflasterstein 10 x 20 x 6 cm mit Vorsatz	Taktzeit [s]	22
	m ² in 8h	667
	Anzahl Steine/Form	30
Hohlblock 20 x 40 x 20 cm	Taktzeit [s]	20
	Stück in 8h	6.120
	Anzahl Steine/Form	5

* Die Produktionsleistungen sind bei 85 Prozent der Tabellenangaben kalkuliert und sind maßgeblich abhängig von Maschineneinstellungen, verwendeten Betonrezepturen, der Qualität der Rohstoffe, der Leistung der vor- und nachgelagerten Anlagenteile, Formeigenschaften, dem Steinformat sowie den verwendeten Fertigungsunterlagen. Technische Änderungen bleiben vorbehalten.

AUSSTATTUNG

Fertigungsunterlagentiefe	670
Fertigungsunterlagenbreite minimal	1.200
Fertigungsunterlagenbreite maximal	1.300
Fertigungsunterlage mit Füßen; Brettbreite 1.300mm; Fußhöhe max.	270
Fertigungshöhe minimal	25
Fertigungshöhe maximal	300
1-tlg Tisch, Ölbad-Kompakt Rüttler; frequenzgeregelt	<input checked="" type="checkbox"/>
WIDIA Verschleißleisten für Rütteltisch	<input type="checkbox"/>
Standard Hydraulik, Bosch-Rexroth	<input checked="" type="checkbox"/>
Füllgitter mit Rundstäben und Hydromotorantrieb	<input type="checkbox"/>
Steinhöhenabschaltung für Auflast (2-Stangen)	<input type="checkbox"/>
Geschraubte Auflastklemmung	<input checked="" type="checkbox"/>
Auflastrüttlung	<input type="checkbox"/>
Elektrischer Anschluss für Stempelplattenheizung	<input type="checkbox"/>
Auflastquerreinigung gerade	<input type="checkbox"/>
Geschraubte Formklemmung	<input type="checkbox"/>
Formwechselwagen manuell ohne Antrieb von Hess	<input type="checkbox"/>
Laserfüllstandsmeldung Füllwagen Kernbeton	<input type="checkbox"/>
Colormix-Einrichtung mit Ziehblech Kernbeton	<input type="checkbox"/>
Vorsatzteil	<input type="checkbox"/>
Laserfüllstandsmeldung Füllwagen Vorsatzbeton	<input type="checkbox"/>
C	

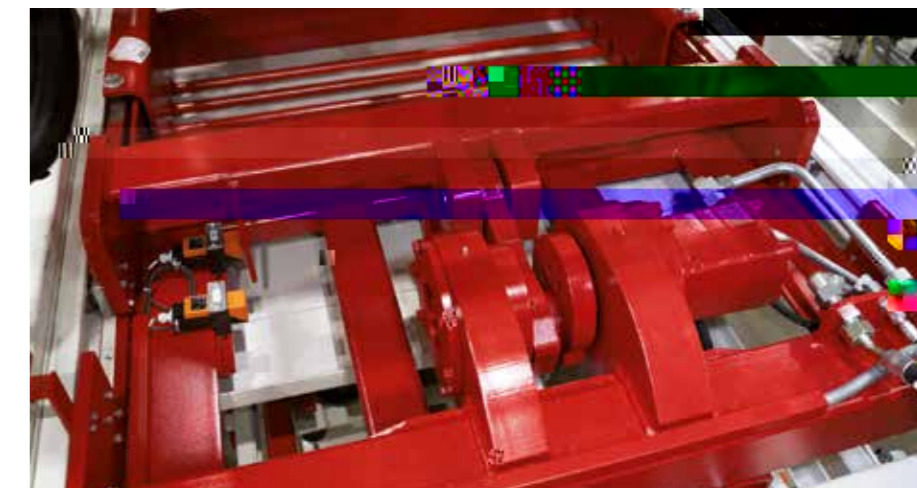
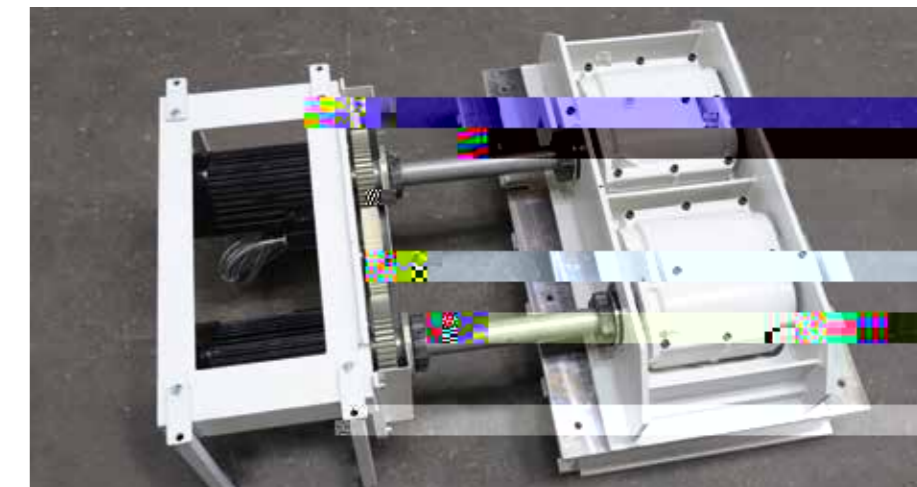

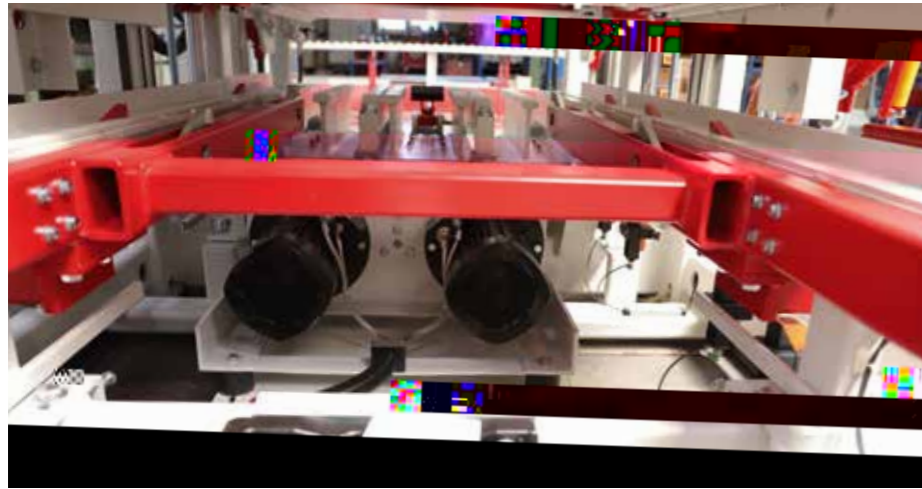
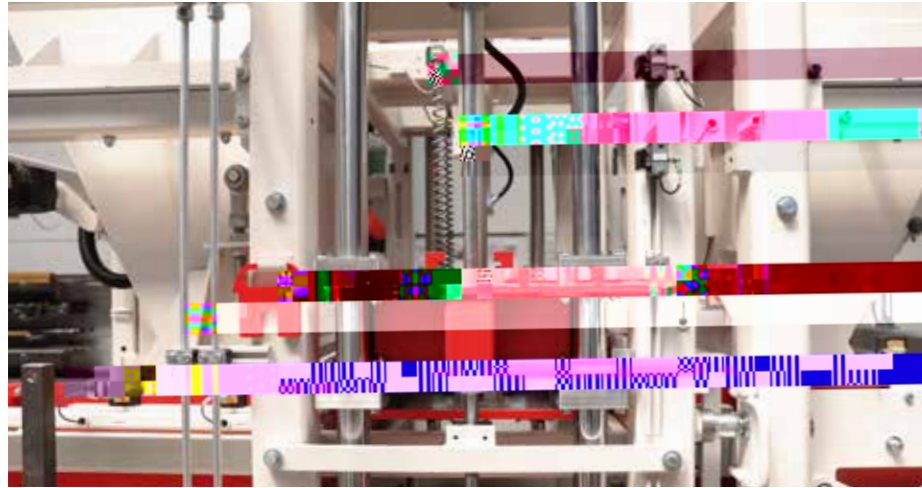



- 1 Zuschlagstoffsilos
- 2 Mischanlage
- 3 Maschine RH 600-3 VA
- 4 Hubgerüst
- 5 Trockenbereich
- 6 Senkgerüst
- 7 Paketierer Radiale R 600
- 8 Quertransport mit Brettwender
- 9 Stegband

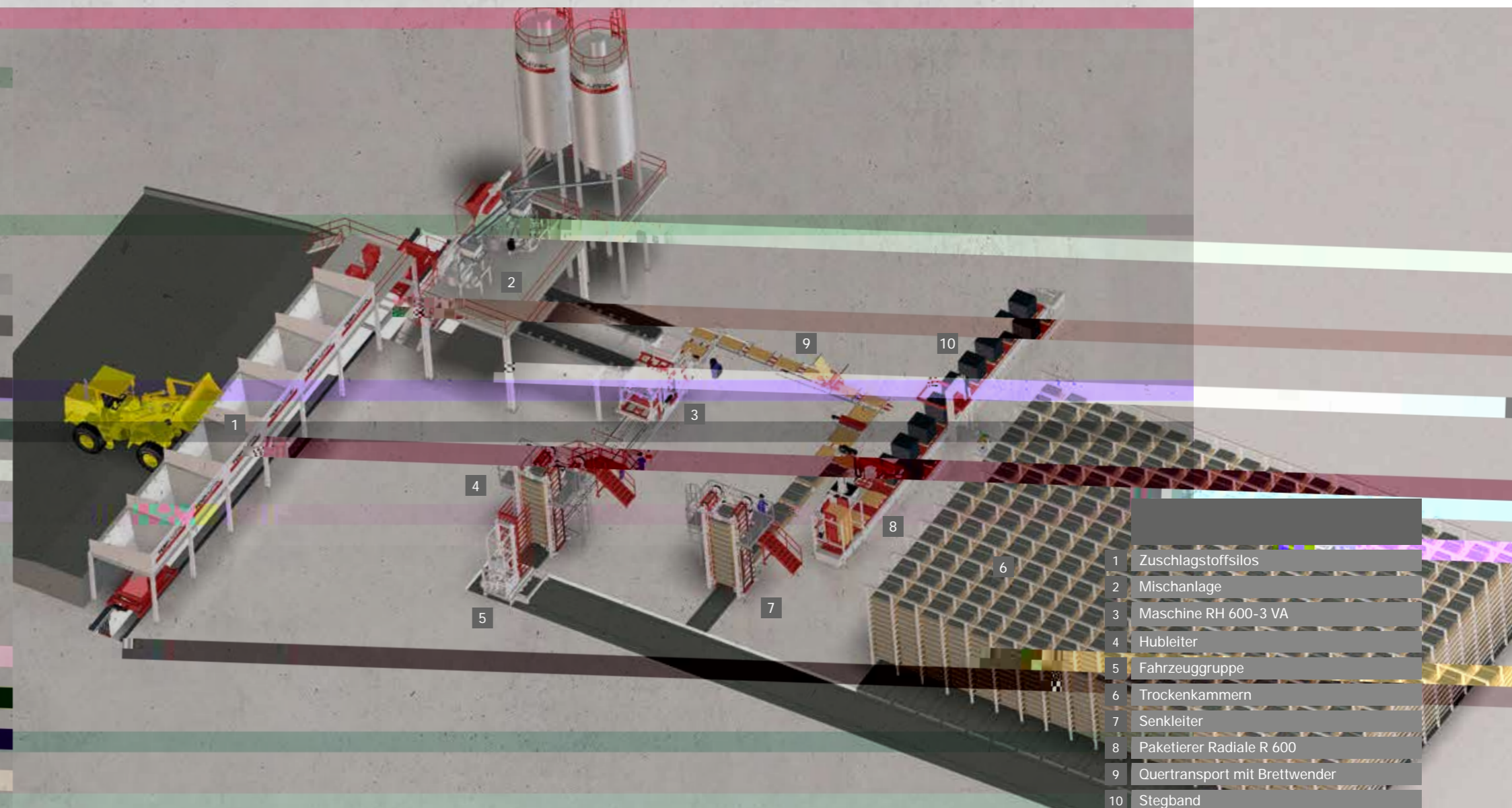

- 1 Zuschlagstoffsilos
- 2 Mischanlage
- 3 Maschine RH 600-3 VA
- 4 Hubleiter
- 5 Fahrzeuggruppe
- 6 Trockenkammern
- 7 Senkleiter
- 8 Paketierer Radiale R 600
- 9 Quertransport mit Brettwender
- 10 Stegband

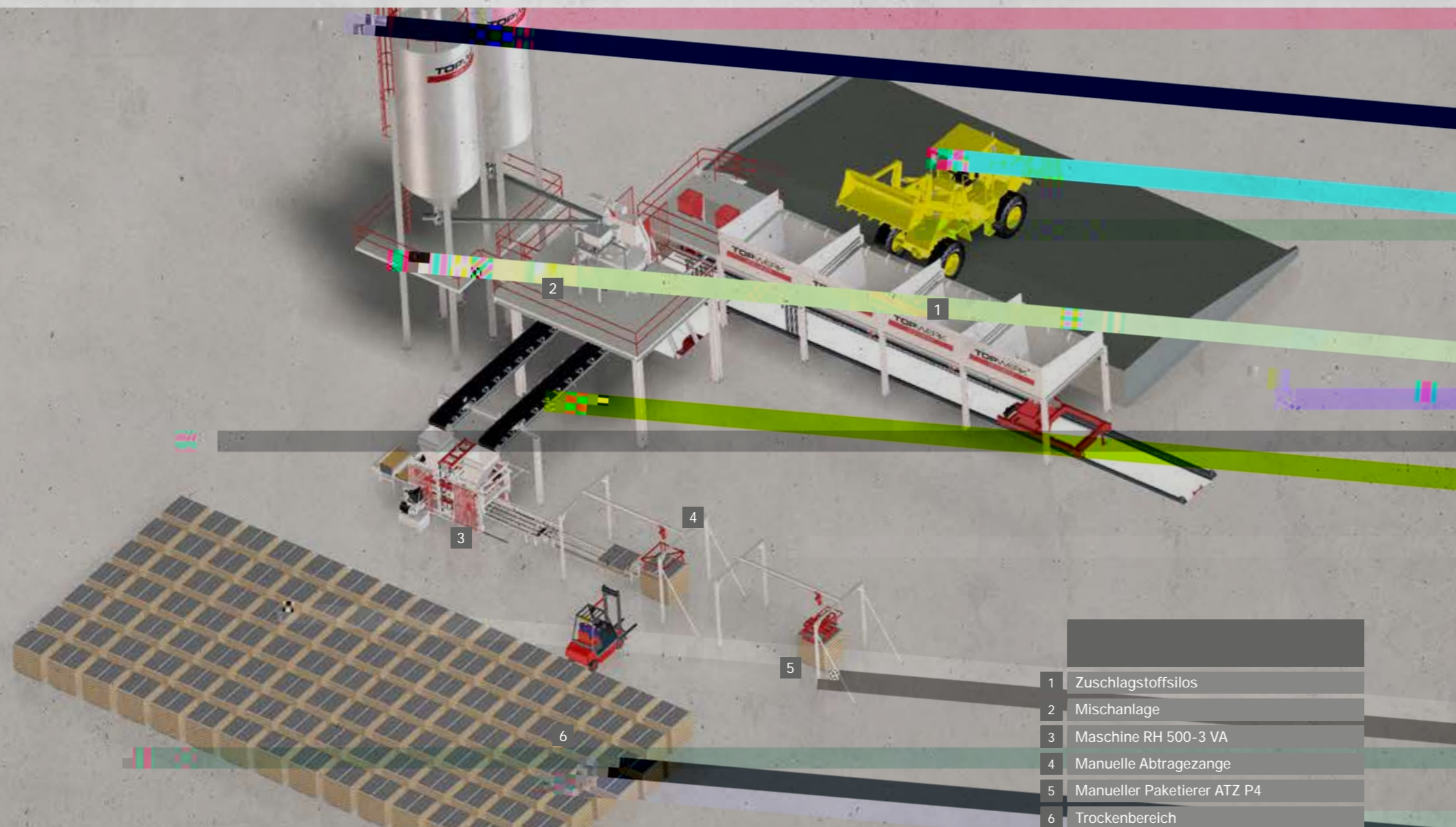

- 1 Zuschlagstoffsilos
- 2 Mischanlage
- 3 Maschine RH 500-3 VA
- 4 Manuelle Abtragezange
- 5 Manueller Paketierer ATZ P4
- 6 Trockenbereich

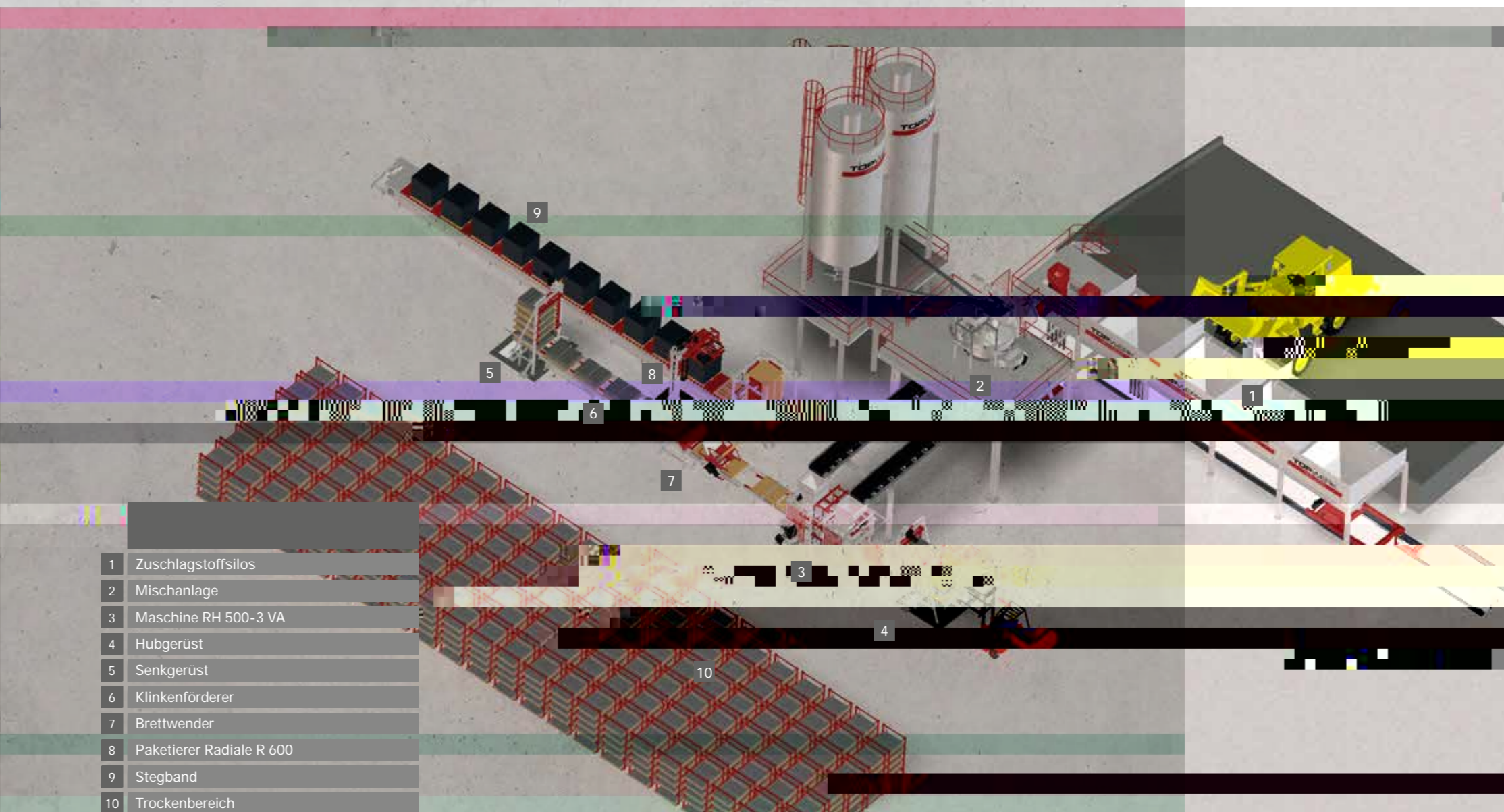

- 1 Zuschlagstoffsilos
- 2 Mischanlage
- 3 Maschine RH 500-3 VA
- 4 Hubgerüst
- 5 Senkgerüst
- 6 Klinkenförderer
- 7 Brettwender
- 8 Paketierer Radiale R 600
- 9 Stegband
- 10 Trockenbereich

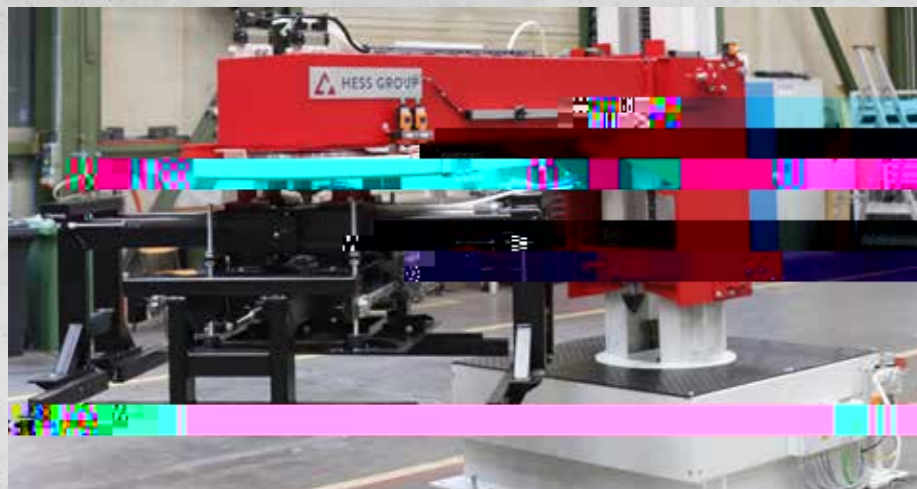

HESS RH 500-3

MODULAR AUSBAUBARE FÖRDERTECHNIK UND HANDLING SYSTEME

Von uns speziell entwickelte, modular aufbaubare Handling-Systeme, die eine effiziente Möglichkeit zur Produktionssteigerung bieten, haben sich vielfach bewährt.

Wir bieten die Voraussetzung den Automatisierungsgrad an die Marktbedürfnisse anzupassen. Für die RH 500 und RH 600 entwickelte Anlagenkonzepte ermöglichen den weiteren Ausbau der Produktivität. Die Investitionsstufe kann bereits ab dem Eintritt in die Betonsteinfertigung gewählt werden.

Der Radialpaketierer wurde speziell für die Anlagensysteme RH 500 und RH 600 entwickelt. Der Paketierer nimmt die Betonprodukte von zwei Fertigungsunterlagen und übergibt sie als große Lage auf die Verpackungslinie.



HESS

STEUERUNG

KONTROLLE ÜBER
ALLE MASCHINENFUNKTIONEN

Betonsteinmaschinen und Anlagen sind mit einem Bedienpult ausgestattet, das sich in Höhe und Bildschirmwinkel anpassen lässt. Mit dem übersichtlichen Touchpanel hat man die volle Kontrolle über alle Maschinenfunktionen der verketteten Anlage.

Die intuitive Benutzeroberfläche mit Icons vereinfacht die Bedienung. Komplizierte Eingaben entfallen, da die intelligente Software viele Parameter automatisch anpasst. Mit wenigen Vorgängen und Schiebereglern können Einstellungen schnell vorgenommen werden – benutzerfreundlich und selbsterklärend.

OPTIONEN DER HESS STEUERUNG

- Prozessvisualisierung Automatikbetrieb und manuelle Bedienung
- Zwei Bedienebenen
- Rezeptverwaltung
- Fehlerdiagnose und Hilfefunktion



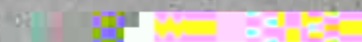
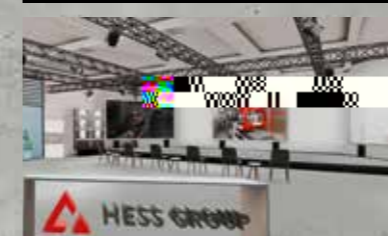
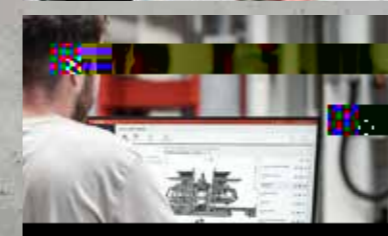
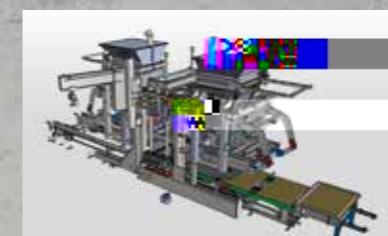
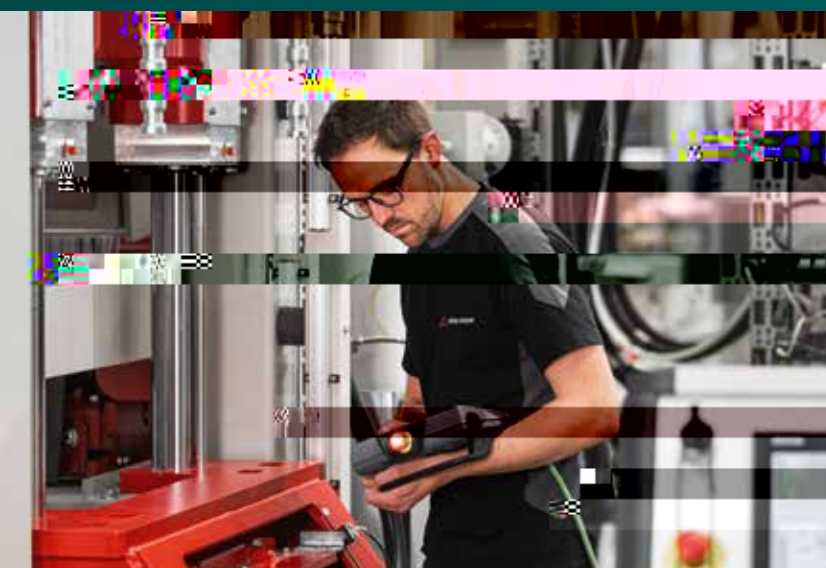



Freier-Grund-Straße 123
57299 Burbach-Wahlbach, Germany

Telefon: +49 2736 4976 0
E-Mail: info@hessgroup.com
www.hessgroup.com

i i e e k f e e f i d